

NAUTILUS

Zoom
byMobimex

Ein Solist kann auch Teamplayer werden – NAUTILUS cabin System 04 - 13
Futuristisch bis elegant. Auf jeden Fall aber: individuell 14 - 15
Family Office und grosszügige Einzelbüros 16 - 25
Stauraummöbel 28 - 31
Konferenz- und Boardroomtische 32 - 35
Kollektionsübersicht 40 - 41
Farben und Materialien 42 - 43

A solo artist can also become a team player – NAUTILUS cabin system 04 - 13
From futuristic to elegant. But never off-the-peg 14 - 15
Family workspace and spacious private offices 16 - 25
Storage elements 28 - 31
Conference and boardroom tables 32 - 35
The full collection 40 - 41
Colours and materials 42 - 43

RÄUME IN INSPIRIERENDE ERLEBNISSE VERWANDELN
TRANSFORMING SPACES INTO INSPIRING EXPERIENCES

Yonoh Design Studio, Valencia

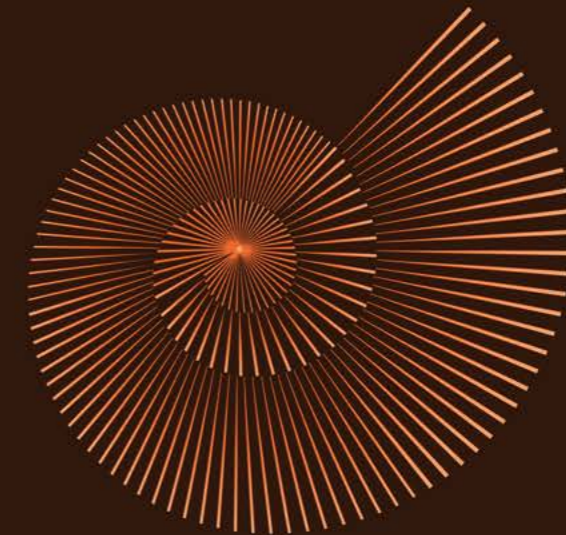

Distanz schwächt das Gemeinschaftsgefühl.
Soziales Kapital muss aufgebaut werden.

Es gibt zahlreiche Möglichkeiten, sich hybriden oder neuen Arbeitsformen zu nähern. Was für ein Unternehmen funktioniert, ist noch lange nicht das Richtige für andere und hängt von vielen verschiedenen Faktoren ab. Es gibt nicht die eine perfekte Lösung.

Die Arbeitsumgebung sollte aber eine starke Anziehungskraft auf die Mitarbeitenden ausüben, sie inspirieren und ihr Zugehörigkeitsgefühl gegenüber dem Unternehmen stärken.

Distance diminishes the sense of community.
Social capital needs to be developed.

There are numerous opportunities for trying out new or hybrid working models. What works for one company may not be the right choice for another, and this depends on a variety of different factors. There is not one solution that is perfect for everyone.

The working environment should appeal greatly to the employees, inspire them and increase their sense of belonging within the company.



NAUTILUS SHARING WORKPLACE CABIN.

FÜR MEHR PRIVATSPHÄRE AM ARBEITSPLATZ
MÜSSEN SIE SICH NICHT HINTER
GESCHLOSSENEN TÜREN VERBARRIKADIEREN.
EINE VISUELLE PRIVATSPHÄRE INMITTEN
EINER ABLENKENDEN UMGEBUNG IST JEDOCH
WERTVOLLER UND NÜTZLICHER DENN JE.
IN DIESEN SPEZIELLEN ODER GEMEINSAM
GENUTZTEN BEREICHEN KÖNNEN
KONZENTRATION UND TEAMARBEIT STATTFINDEN.
DER EINZELNE ENTSCHIEDET SELBST,
WIE ER ARBEITEN WILL, KANN SICH EINBRINGEN
ODER KONZENTRIERT ARBEITEN.

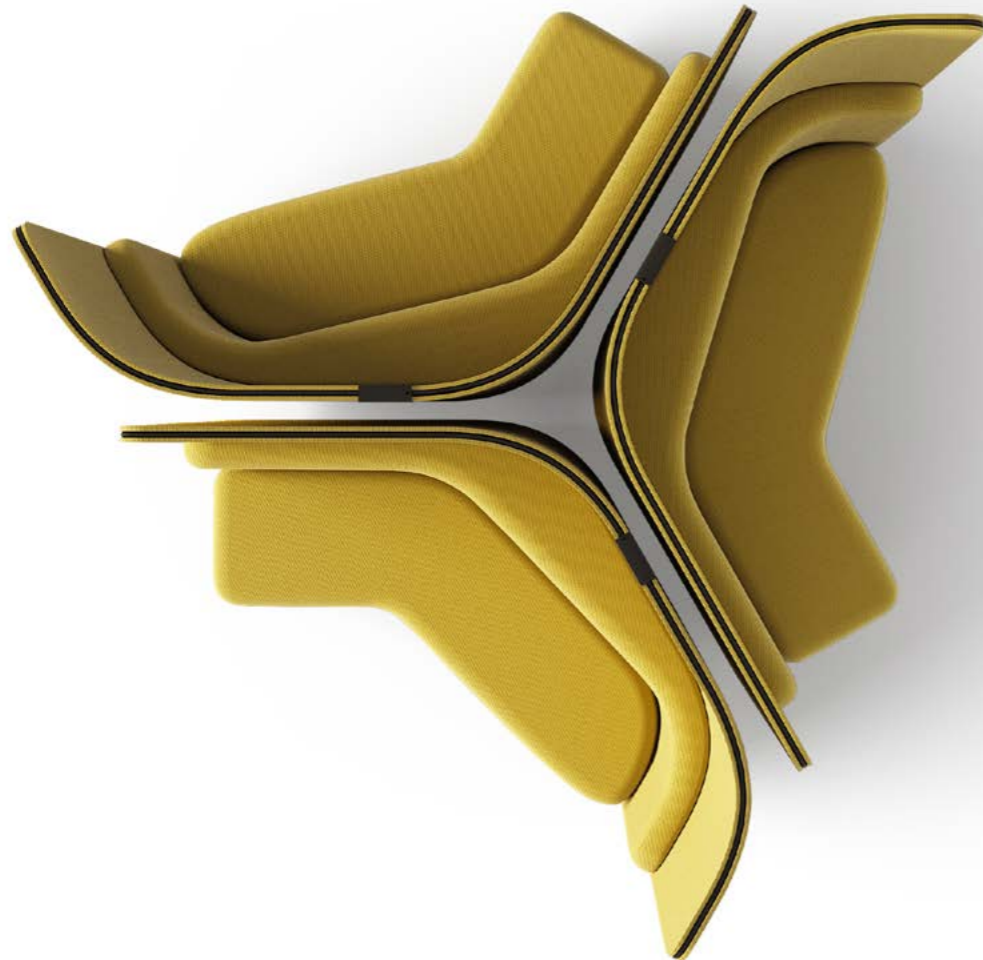

NAUTILUS SHARING WORKPLACE CABIN.

YOU DON'T HAVE TO BARRICADE YOURSELF
BEHIND CLOSED DOORS TO ENSURE MORE PRIVACY
AT WORK. HOWEVER, VISUAL PRIVACY IN THE
MIDST OF A DISTRACTING ENVIRONMENT IS MORE
VALUABLE AND USEFUL THAN EVER BEFORE.
FOCUS AND TEAMWORK ARE FACILITATED IN THESE
DEDICATED OR SHARED AREAS.
EACH INDIVIDUAL DECIDES FOR THEMSELVES
HOW THEY WANT TO WORK; THEY CAN MAKE A
CONTRIBUTION OR CONCENTRATE ON THE
TASK IN FRONT OF THEM.



HOCHWERTIGES DESK-SHARING SYSTEM MIT MEHR PRIVATSPHÄRE. OB ALS EINZELLÖSUNG, ALS ZWEIER- ODER DREIERLÖSUNG. IM RAUM VERTEILT ODER LINEAR GESTELLT. NAUTILUS BIETET IHNEN EINE VIELFALT AN MÖGLICHKEITEN UND PRAKTISCHEN OPTIONEN UM RÄUME SINNVOLL UND ÄSTHETISCH ZU GLIEDERN.



Platte Fenix beige Arizona
Ablagetablet Fenix beige Arizona
Korpus in MDF 'Kieselstein', lackiert
Korpusabdeckung Schwarznuss mit Splint, furniert und lackiert
Akustikwand Stoff Mercis Dublin 24, 'sand'

Top Fenix beige Arizona
Shelf Fenix beige Arizona
Desk unit body in 'pebble' MDF, lacquered
Desk unit top Black walnut, veneered and lacquered
Acoustic wall Fabric Mercis Dublin 24, 'sand'

HIGH-QUALITY DESK SHARING SYSTEM WITH GREATER PRIVACY. AS A SINGLE SOLUTION OR WITH TWO OR THREE WORKSTATIONS. SPREAD OUT THROUGHOUT THE ROOM OR WITH A LINEAR LAYOUT. NAUTILUS PROVIDES A VARIETY OF POSSIBILITIES AND PRACTICAL OPTIONS FOR STRUCTURING SPACES EXPEDIENTLY AND AESTHETICALLY.



Platte Fenix beige Arizona
Ablagetablet Fenix beige Arizona
Wange in MDF 'Kieselstein', lackiert
Akustikwand Stoff Mercis Dublin 24, 'sand'

Top Fenix beige Arizona
Shelf Fenix beige Arizona
Panel in 'pebble' MDF, lacquered
Acoustic wall Fabric Mercis Dublin 24, 'sand'



Platte Korpus Eiche furniert und lackiert
Korpus MDF ivory
Korpusabdeckung Eiche furniert und lackiert
Akustikwand Stoff Mercis Dublin 24, 'sand'

Top Oak, veneered and lacquered
Desk unit body Ivory MDF
Desk unit top Oak, veneered and lacquered
Acoustic wall Fabric Mercis Dublin 24, 'sand'

DIE NAUTILUS SHARING WORKPLACE UND SEATING CABINS, MIX & MATCH.
ALS KOMBINIERBARES SITZELEMENT, ALS ARBEITSPLATZ MIT WANGE,
MIT KORPUS ODER ALS HÖHENVERSTELLBARE LÖSUNG.

THE NAUTILUS SHARING WORKPLACE AND SEATING CABINS, MIX & MATCH.
AS A FLEXIBLE SEATING ELEMENT, AS A WORKSTATION WITH PANEL,
WITH A DESK UNIT OR AS A HEIGHT-ADJUSTABLE SOLUTION.

Modul mit Wange
Module with Panel



Modul mit Korpus
Module with unit



Modul mit höhenverstellbarem Tisch
Module with height-adjustable desk



Modul mit Sitzbank
Module with bench



DIE NAUTILUS SHARING SEATING CABINS.
FREI IM RAUM STELLEN, AKUSTISCH ANGENEHME PRIVATSPHÄRE ERHALTEN.

THE NAUTILUS SHARING SEATING CABINS.
FREE-STANDING. ENSURING PRIVACY WITH PLEASANT ACOUSTICS.

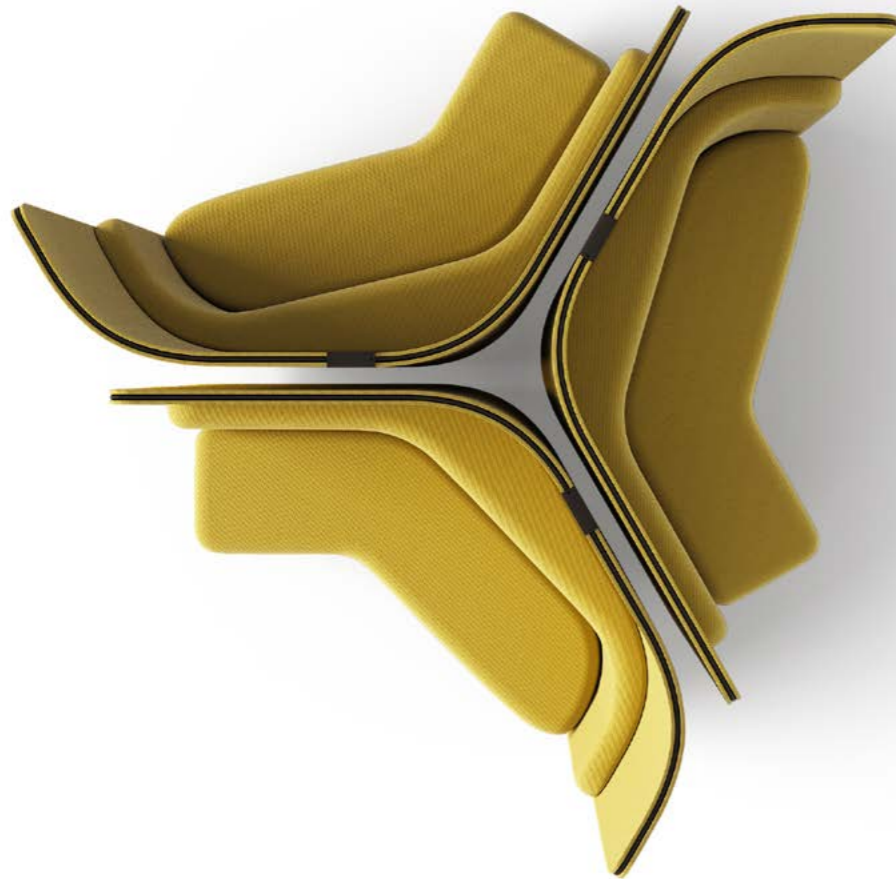

Modul mit Sitzbank in 'Sternformation', Stoff, Mercis Dublin 25
Module with bench, in 'star formation', Mercis Dublin 25 fabric



Modul mit Sitzbank in 'Inselformation', Stoff, Mercis Dublin 25
Module with bench, in 'island formation', Mercis Dublin 25 fabric



Modul mit Sitzbank in 'Kettenformation', Stoff, Mercis Dublin 25
Module with bench, in 'chain-link formation', Mercis Dublin 25 fabric

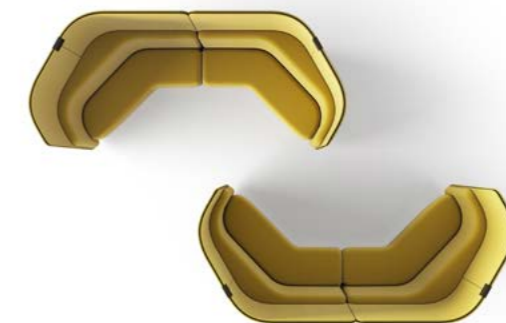

Modul mit Sitzbank in 'Gegenüberformation', Stoff, Mercis Dublin 25
Module with bench, in 'face-to-face formation', Mercis Dublin 25 fabric

DURCH DIE TATSACHE, DASS SIE MIT DER NATUR ASSOZIIERT WERDEN,
VERMITTELN ORGANISCHE FORMEN LEICHTIGKEIT
UND WOHLBEFINDEN.

AS THEY ARE ASSOCIATED WITH NATURE, ORGANIC FORMS COMMUNICATE
A SENSE OF LIGHTNESS AND WELL-BEING.

Yonoh Design Studio, Valencia





Organische Gestaltung als gebauter Ausdruck von formenden Kräften der Natur. Der Eindruck: futuristisch bis elegant. Auf jeden Fall aber: individuell.

Organic design as the constructional expression of the formative forces of nature. Creating an impression ranging from futuristic to elegant. But never off-the-peg.

Platte Schwarznuss mit Splint, furniert und lackiert
Kante K.79
Untergestell in MDF 'Kieselstein', lackiert

Top Black walnut, veneered and lacquered
Edge K.79
Base in 'pebble' MDF, lacquered

Desk Lowboard, Aussenkorpus in MDF 'Kieselstein', lackiert
Abdeckung Schwarznuss mit Splint, furniert und lackiert

Desk lowboard Exterior in 'pebble' MDF, lacquered
Top Black walnut, veneered and lacquered

Midboard Aussenkorpus und Abdeckung in MDF 'Kieselstein', lackiert

Midboard exterior and top in 'pebble' MDF, lacquered



Platte Fenix beige Arizona
Funktionstablet drehbar, Nero Marquina

Top Fenix beige Arizona
Media hub plate Rotatable, Nero Marquina



Sideboard Abdeckung wahlweise in Holz, MDF lackiert oder Fenix
Fronten in MDF lackiert gemäss Kollektion

Sideboard top Available in wood, lacquered MDF or Fenix
Fronts Lacquered MDF in line with the collection

BEWEGUNG MACHT BEWEGLICH –
UND BEWEGLICHKEIT KANN MANCHES
IN BEWEGUNG SETZEN.

MOVEMENT MAKES YOU MOBILE –
AND MOBILITY CAN SET MANY THINGS
IN MOTION.



Die Tischplatte, aufliegend auf dem Desk Lowboard, lässt sich ganz einfach drehen.
Je nach Situation kann diese Funktion echten Nutzen mit sich bringen, eröffnet
neue Raumperspektiven und dient der Kommunikation mit dem Team.

The desk top, that rests on the desk lowboard, can be easily rotated.
Depending on the situation, this function can bring real benefits, open up new spatial perspectives
and encourage communication within the team.

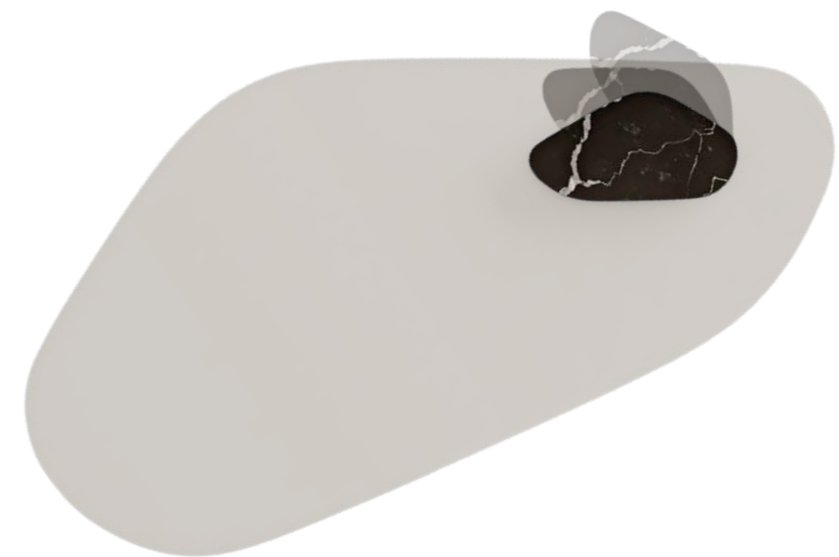

Ebenfalls drehbar ist das optional erhältliche Funktionstablet auf dem Tisch.
Einmal kurz weggedreht und es eröffnet sich die clever versteckte
Elektrifizierungskomponente. Elegante und nützliche Funktion in einem.

The optional media hub plate on the desk can also be rotated.
Just swivel it away for a moment to reveal the cleverly concealed power supply
component. An elegant and useful function in one.

Viele Faktoren werden die Zukunft des Büros und die Art und Weise, wie wir arbeiten, prägen, aber zumindest müssen wir ein neues Bewusstsein für die Schaffung einer sicheren, effizienten und vor allem inspirierenden Arbeitsumgebung entwickeln.

Many factors will shape the future of the office and the way in which we work, but, as a minimum, we must develop a new awareness for creating environments that are safe, efficient, and most importantly, inspiring to work in.

Platte Schwarznuss mit Splint, furniert und lackiert
Kante K 79
Untergestell MDF 'Kieselstein', lackiert

Top Black walnut, veneered and lacquered
Edge K 79
Base in 'pebble' MDF, lacquered

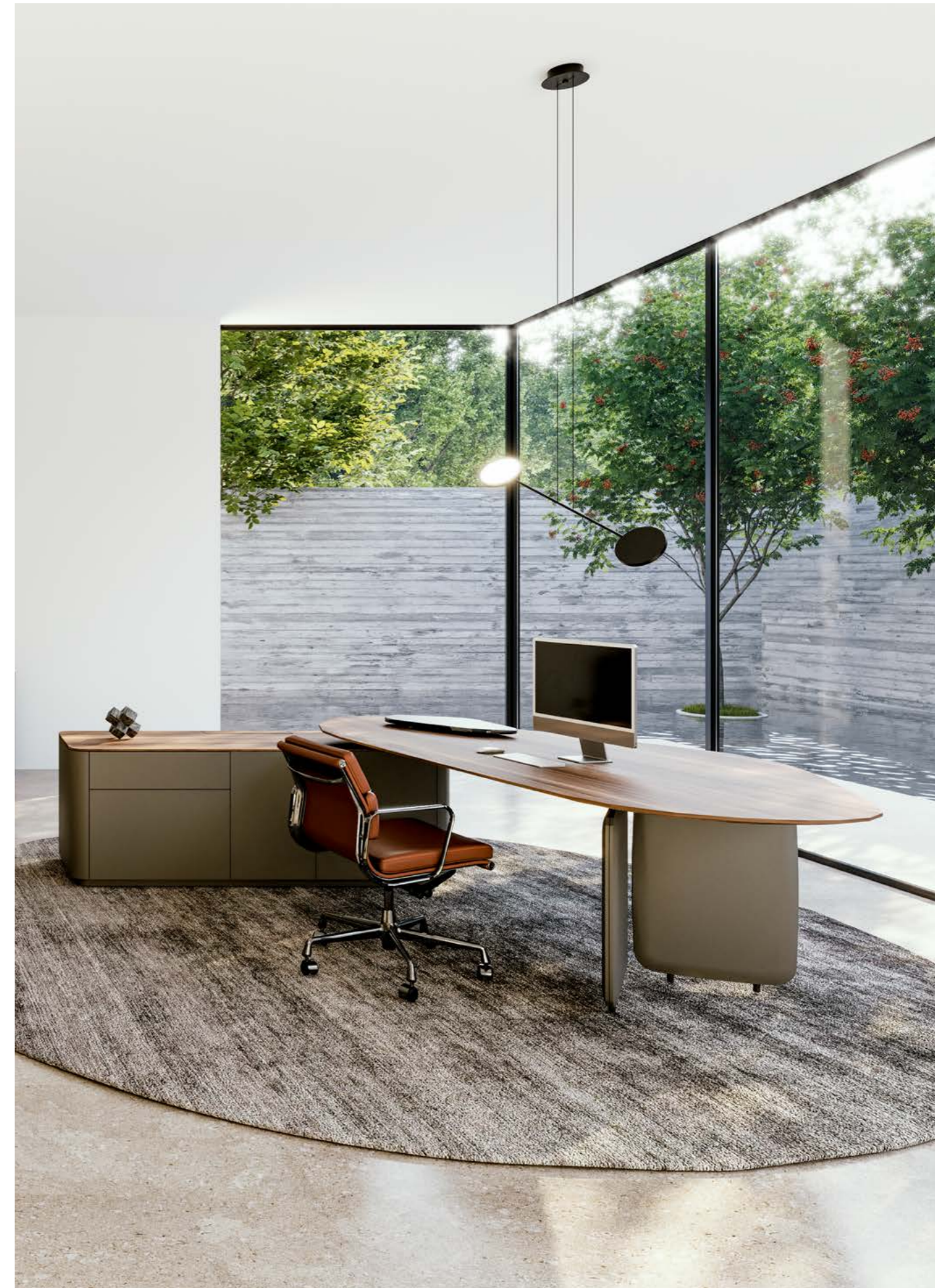

Flexibles Arbeiten und Besprechen im Sitzen oder Stehen. NAUTILUS Move bringt die Höhenverstellbarkeit in schön.

Die NAUTILUS Kollektion steht für organische Eleganz, vielfältige Funktionen und kultivierte Repräsentanz.
Die elektromotorische Höhenverstellung ist einfach und individuell per Knopfdruck über das Touchpad zu bedienen.

Alle Anschlüsse verbergen sich unter dem drehbaren Funktionstablet.
In den unterschiedlich grossen und frei wählbaren Korpusmöbel finden technisches Equipment und persönliche Utensilien ihren Platz.

Flexible working and communication while sitting or standing. NAUTILUS Move turns height adjustment into a thing of beauty.

The NAUTILUS collection impresses with organic elegance, a wide variety of functions and a cultivated presence.
The electrically-operated height adjustment is simple to use; customised heights are attained at the push of a button on the touchpad.

All the connections are concealed under the rotatable media hub. The variously sized, freely selectable units provide room to stow away technical equipment and personal belongings.





FEIN ABGESTIMMT AUF DIE KOLLEKTION UND
WEIT MEHR ALS NUR STAURAUUM

A PERFECT MATCH AND MUCH MORE
THAN JUST STORAGE SPACE

Einzelkorpus
Desk body



Sideboard 180, 3 Türen
Sideboard 180, 3 doors



Sideboard 234, 3 Türen, 3 Schubladen
Sideboard 234, 3 doors, 3 drawers



Sideboard 234, 4 Türen
Sideboard 234, 4 doors



Midboard 180, 3 Klappen
Midboard 180, 3 flaps



Midboard 234, 4 Klappen
Midboard 234, 4 flaps



Desk Lowboard 2, 1 Türe, 2 Schubladen
Desk lowboard 2, 1 door, 2 drawers



Desk Lowboard 3, 2 Türen, 2 Schubladen
Desk lowboard 3, 2 doors, 2 drawers



Aussenkorpus in MDF 'sage', lackiert
Abdeckung Schwarznuss mit Splint, furniert und lackiert

Exterior in 'sage' MDF, lacquered
Top Black walnut, veneered and lacquered



KONFERENZ- UND BESPRECHUNGSTISCHE
WERDEN IMMER
HÄUFIGER ZUM ZENTRUM DER BEGEGNUNG
UND DER KOMMUNIKATION.

CONFERENCE AND MEETING TABLES
ARE INCREASINGLY BECOMING THE CENTRE OF
ENCOUNTERS AND COMMUNICATION.



Platte Schwarznuss mit Splint, lackiert
Kante K 79
Untergestell in MDF 'Kieselstein', lackiert

Top Black walnut, lacquered
Edge K 79
Base in 'pebble' MDF, lacquered







Platten Kernesche Rohholzeffekt, lackiert
Kante K 60
Untergestell in MDF 'Kieselstein', lackiert

Tops Heartwood ash, lacquered with undressed wood effect
Edge K 60
Base in 'pebble' MDF, lacquered

Side- und Deskboard Aussenkorpus MDF 'Kieselstein', lackiert
Abdeckung Kernesche Rohholzeffekt, lackiert

Sideboard and deskboard Exterior in 'pebble' MDF, lacquered
Top Heartwood ash, lacquered with undressed wood effect

KOLLEKTION | COLLECTION



Rechtecktisch
Rectangular desk

Rundtisch
Round desk

Nautilus
Nautilus shape

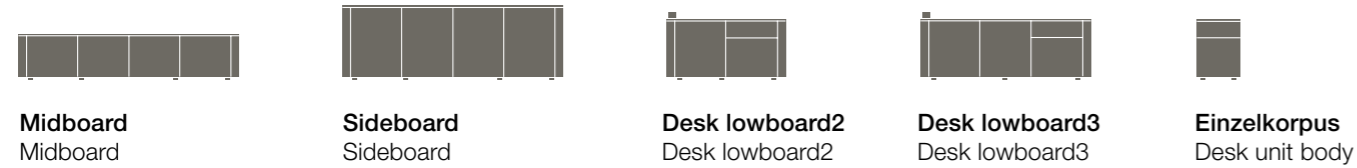

Midboard
Midboard

Sideboard
Sideboard

Desk lowboard2
Desk lowboard2

Desk lowboard3
Desk lowboard3

Einzelkorpus
Desk unit body

UNTERGESTELLVARIANTEN | BASES

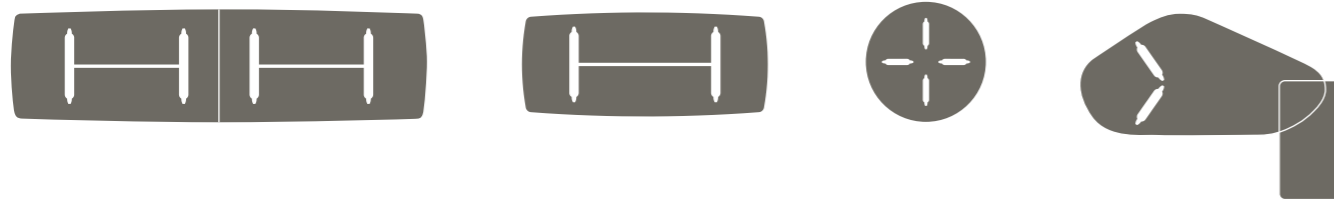

DIMENSIONEN | DIMENSIONS

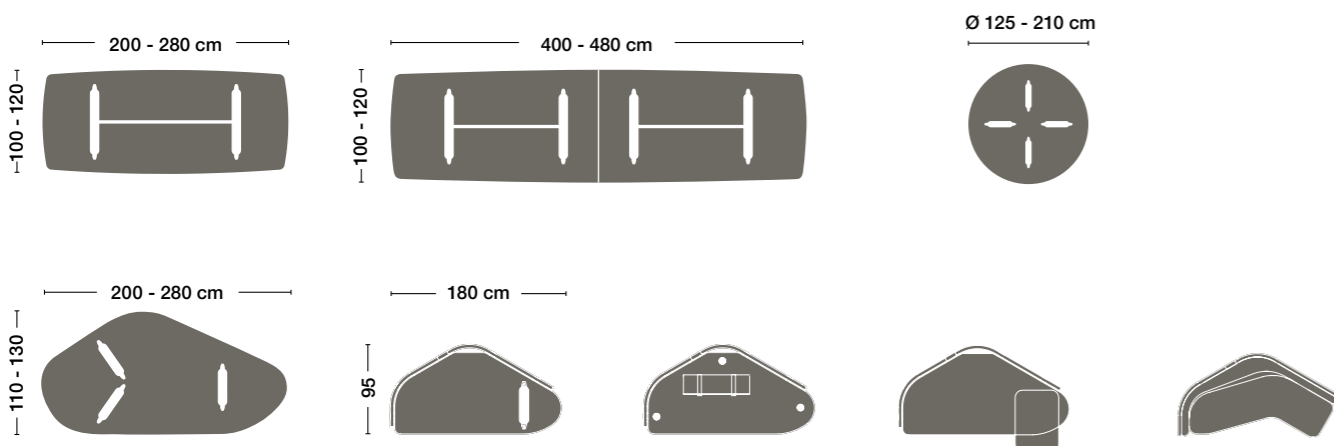

KANTE | EDGE



M = Massivholz | Solid wood
FU = Furnier | Veneer
FE = Fenix | Fenix

ELEKTRIFIZIERUNG | POWER SUPPLY

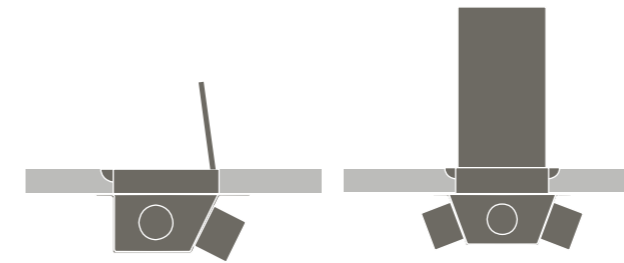

Steckerwanne mit Klappdeckel einseitig und zweiseitig bedienbar, Integration erfolgt direkt in der Tischplatte
Power outlet box with hinged lid, can be used from one or both sides, integrated directly into the desk top



Steckerwanne mit drehbarer Abdeckung in Marmor, Massivholz oder Fenix
Power outlet box with rotating plate in marble, solid wood or Fenix

Kabelschuh
Cable clip



Steckerleiste Desk 2
Plug strip Desk 2

SPEZIFIKATION | SPECIFICATIONS

Tischplatte	Massivholz, brettverleimt, 28 mm Furnier oder Fenix	Desk top	Solid wood, selection, 28 mm Veneer or Fenix
Kante	K60, K63, K79	Edge	K60, K63, K79
Oberfläche	lackiert oder geölt	Surface	Lacquered or oiled
Untergestell	MDF lackiert gemäss Farben aus der Kollektion	Base	Lacquered MDF in line with colours from the collection
Aussenkorpus	MDF lackiert gemäss Farben aus der Kollektion	Exterior	Lacquered MDF in line with colours from the collection
Innenkorpus	Schieferschwarz beschichtet	Interior	Slate black, coated
Front	MDF lackiert gemäss Farben aus der Kollektion	Front	Lacquered MDF in line with colours from the collection
Abdeckung	Furnier, MDF lackiert, Fenix	Top	Veneer, lacquered MDF, Fenix
SWC	Sperrholzträger mit Schallschutz-aufpolsterung, Standardbezug Mercis Dublin	SWC	Plywood supports with sound insulating upholstery, standard cover Mercis Dublin
Design	Yonoh Design Studio, Valencia	Design	Yonoh Design Studio, Valencia

FARBENVIELFALT | VARIETY OF COLOURS

Basisfarben | Basic colours (nur für die Korpusmöbel sowie Tischwangen | for the units and table/desk panels only)

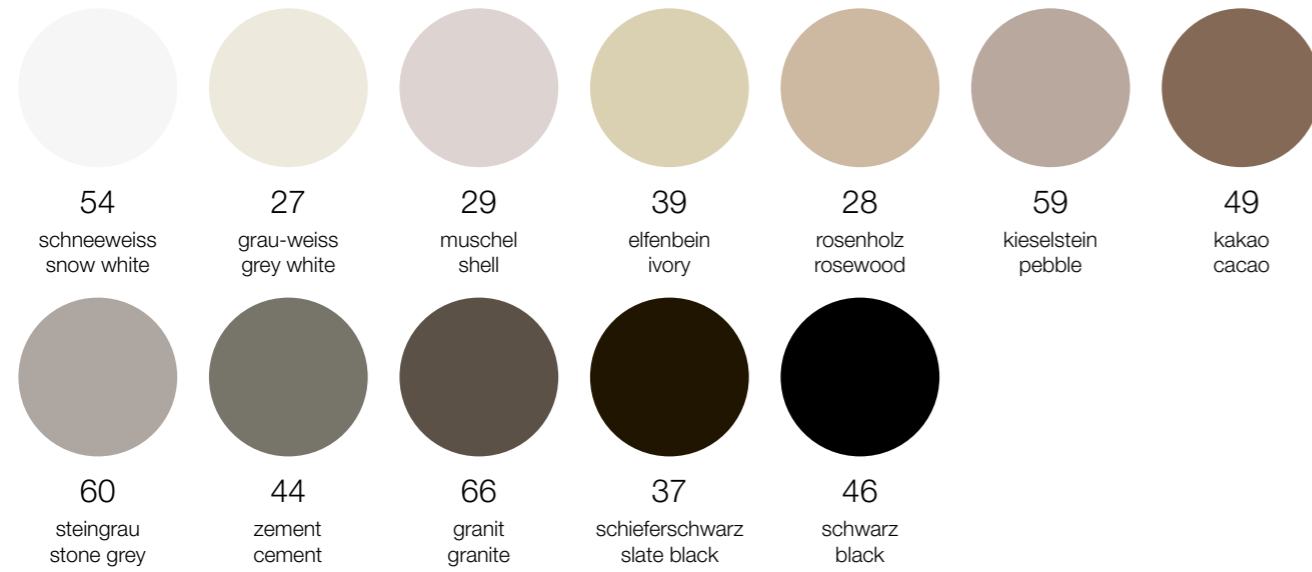

Akzentfarben | Accent colours (nur für die Korpusmöbel sowie Tischwangen | for the units and table/desk panels only)

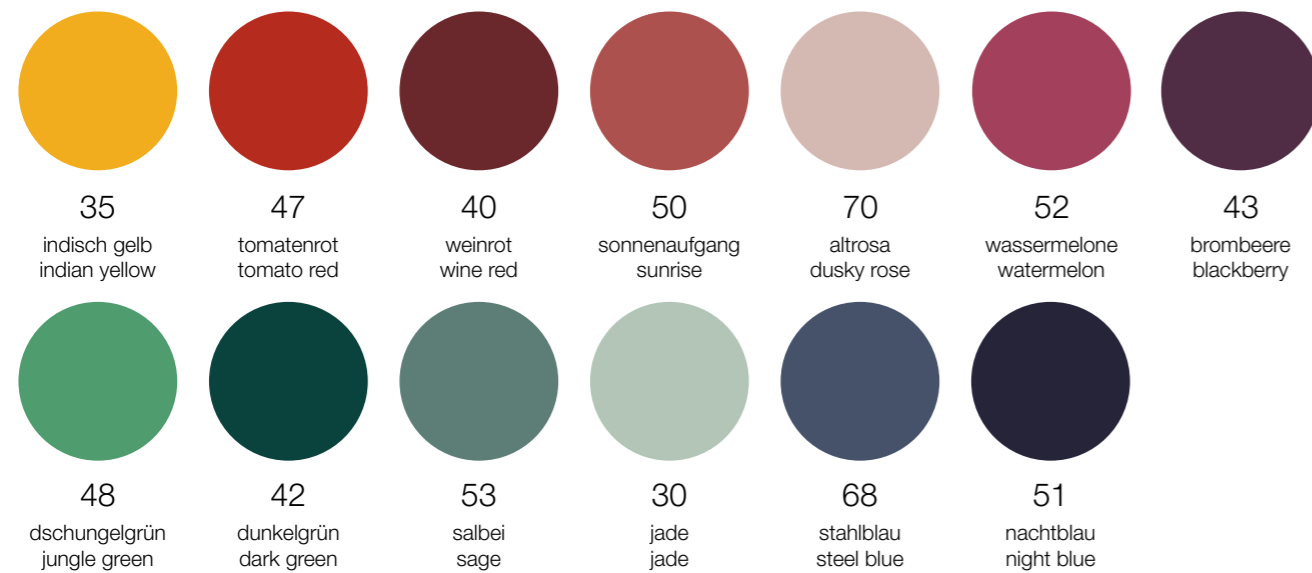

Stoff Dublin | Fabric Dublin (nur für die Akustikwände und die Sitzbank | for the acoustics panels and the bench only)

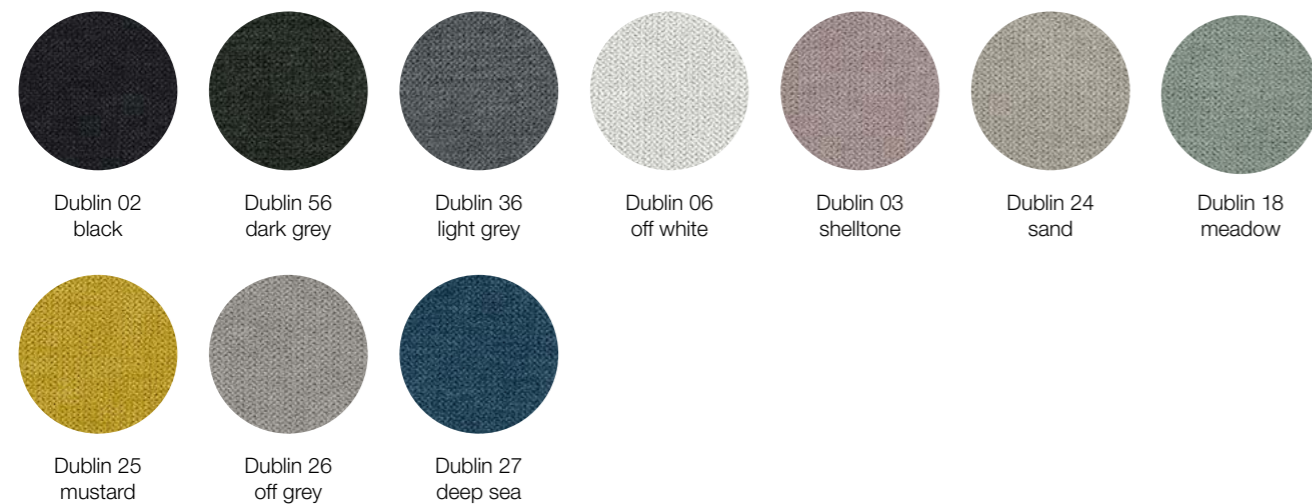

MATERIALIEN | MATERIALS

Massivholz oder furniert | Solid wood or veneer

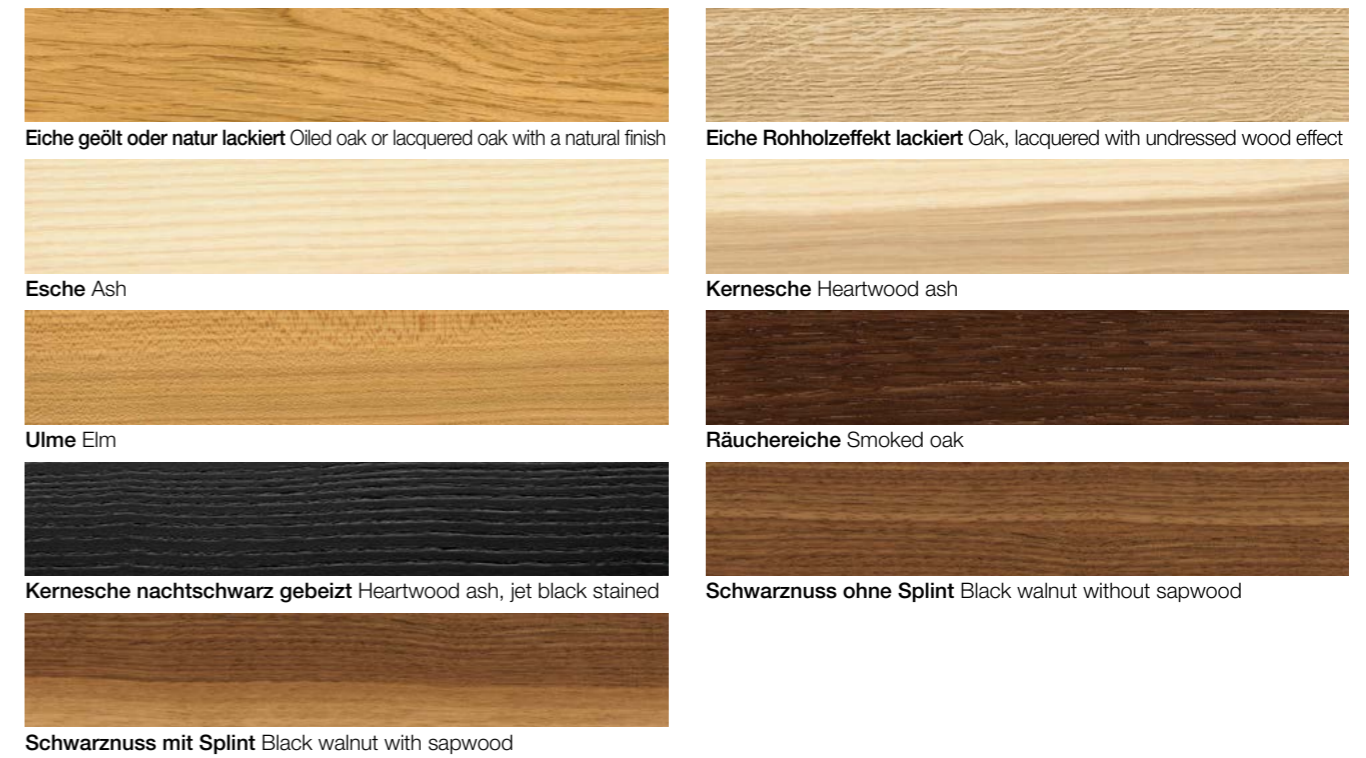

FENIX | FENIX (nur für die Tischplatten und Sideboardabdeckungen | for the table/desk tops and sideboard tops only)

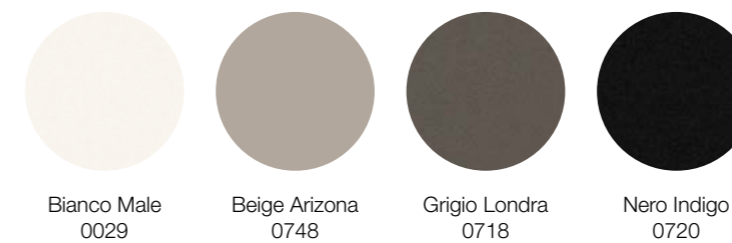

Naturstein | Natural stone (nur für die drehbare Steckerwannenabdeckung | for the rotatable power outlet box cover only)

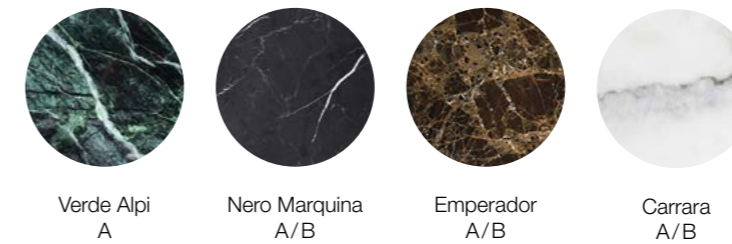

A: satiniert | satin finish
B: poliert | polished

Farbauswahl: Änderungen vorbehalten
Colour selection: subject to change without notice

Alle abgebildeten Farben/Strukturen nicht bindend
All printed colours/textures cannot be regarded as binding



Mobimex AG
Birren 17
CH-5703 Seon

Telefon +41 62 769 70 00
Fax +41 62 769 70 09
Web www.zoombymobimex.com